

LUGLINE LB LED

INSTRUKCJA MONTAŻU | ИНСТРУКЦИЯ ПО МОНТАЖУ | MONTAGEANLEITUNG | INSTRUCTIONS DE MONTAGE | NÁVOD K MONTÁŽI | SZERELÉSI UTASÍTÁSOK
 MONTERINGSVEJLEDNING | INSTRUÇÕES DE MONTAGEM | MONTERINGSVEJLEDNING | INSTRUCCIONES DE MONTAJE | KOKOONPANO - JA KIINNITYSOHJEET
 MONTAGE INSTRUKTIE | INSTRUZIONI DI MONTAGGIO | ІНСТРУКЦІЯ З МОНТАЖУ | MONTAJ YÖNERGESİ

- (PL) MONTAŻU POWINNA DOKONAĆ OSOBA POSIADAJĄCA ODPOWIEDNIE UPRAWNIENIA. (GB) INSTALLATION MUST BE PERFORMED BY AN AUTHORIZED TECHNICIAN. (FR) LA MONTAGE DOIT FAIRE UNE PERSONNE QUI POSSEDER LES EXPERIENCES COMPETENTES.
 (BRP) A INSTALAÇÃO TEM QUE SER FEITA POR UM TÉCNICO AUTORIZADO. (RU) МОНТАЖ НУЖЕН БЫТЬ СОВЕРШЕН ЧЕРЕЗ ЛИЦО ИМЕЮЩЕ СООТВЕТСТВЕННЫЕ ПРАВА. (DE) DIE MONTAGE MUSS VON EINER PERSON MIT ERFORDERLICHEN KENNTNISSEN DURCHFÜHRT WERDEN.

24 LUG[®] 7 BOX

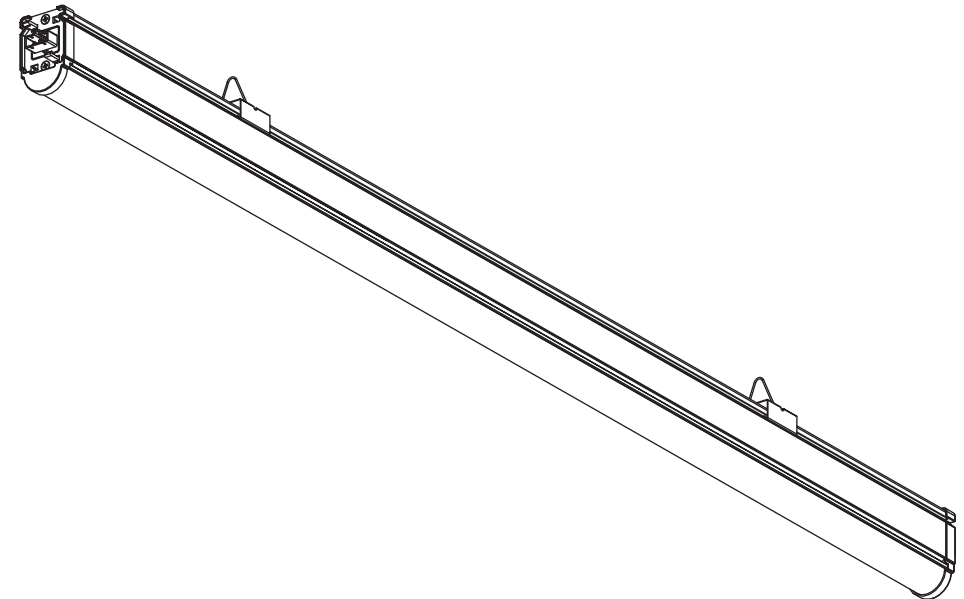

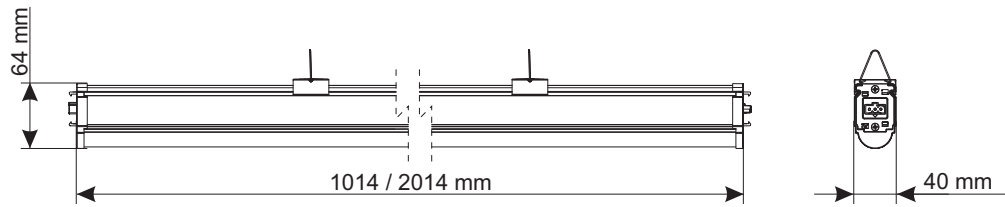

WAŻNE INFORMACJE | IMPORTANT INFORMATIONS | IMPORTANTES
INFORMAÇÕES ÚTEIS | ВАЖНАЯ ИНФОРМАЦИЯ | WICHTIGE INFORMATIONEN



Podczas montażu oprawy oraz czynności konserwacyjnych zaleca się stosowanie rękawic ochronnych.
Use protective gloves during the montage.
Durant l'installation et l'entretien du luminaire il est recommande de mettre les gants de protection.
Use luvas de proteção durante a montagem.
При монтаже и обслуживании светильника рекомендуется использовать защитные перчатки.
Bei der montage bitte die mitgelieferten schutzhandschuhe verwenden.



Kurz lub inne zabrudzenia należy usuwać za pomocą ściereczek z microfibry.
Remove the dirt & dust with microfiber wipes.
La poussiere et les autres saletés il faut enlever en utilisant un tissu en microfibre.
Remove a sujeira e poeira com microfibras limpa.
Пыль или другие загрязнения должны быть удалены салфеткой из микрофибры.
Staub und schmutz bitte mit einem microfasertuch entfernen.



Nie dotykać komponentów elektrycznych, wrażliwe na uszkodzenia esd.
Do not touch electrical appliances. Electrostatic sensitive device (esd).
Il est interdit de toucher les composants electriques, ils sont sensibles aux decharges electrostatiques.
Nao toque os aparelhos elétricos. Dispositivo sensível eletrostático (dse).
Не трогать электрических компонентов, чувствительные к esd.
Die elektronischen komponenten wegen einer möglichen elektrostatischen aufladung nicht anfassen.

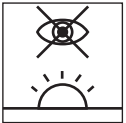

Unikać bezpośredniego patrzenia na źródła led.
Avoid direct looking at led source light.
Il faut eviter un regard direct sur les sources led.
Evite olhar direto para a fonte de luz led.
Не следует смотреть непосредственно на светодиодные источники света.
Den direkten augenkontakt in die led vermeiden.

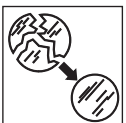

Wymienić stłuczoną szybę.
Replace broken glass.
Remplacement du vitre cassé.
Substituir o vidro quebrado.
Замена разбитого стекла.
Austausch zerbrochenes Glas.

24 WUG[®]
7 BOX

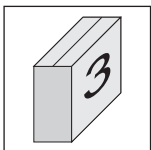

150231.00791 - Starter KIT 3-pole

Złącza zasilająca 3-polowa | Zaślepka biała (2 szt.)
 Power connector (3-pole) | End cap white (2 pcs.)
 Connecteur d'alimentation (3 pôles) | Capuchon blanc (2 pcs.)
 Conector de alimentação (3 pólos) | Terminal branco (2 pcs.)
 Разъем питания (3-полюсный) | заглушка Белый (2 шт.)
 Stromanschluss (3-polig) | Endkappe weiß (2 stck)

Maskownica odbłyśnika asymetrycznego 1 | Maskownica odbłyśnika asymetrycznego 2
 Cover masking for asymmetrical reflector 1 | Cover masking for asymmetrical reflector 2
 Carénage pour asymétrique réflecteurs 1 | Carénage pour asymétrique réflecteurs 2
 Capa de mascaramento para reflector assimétrico 1 | Capa de mascaramento para reflector assimétrico 2

Маскировка для отражатель асимметричный 1 | Маскировка для отражатель асимметричный 2
 Abdeckung der asymmetrisch Reflector 1 | Abdeckung der asymmetrisch Reflector 2

Maskownica odbłyśnika podwójnie asymetrycznego
 Cover masking for doubleasymmetrical reflector
 Carénage pour double asymétrique réflecteurs
 Cobertura para refletor assimétrico

Маскировка для двойной асимметричной отражателя
 Abdeckung der doppel asymmetrisch Reflector

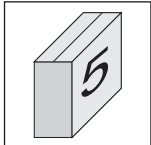

150231.00792 - Starter KIT 5-pole

Złącza zasilająca 5-polowa | Zaślepka biała (2 szt.)
 Power connector (5-pole) | End cap white (2 pcs.)
 Connecteur d'alimentation (5 pôles) | Capuchon blanc (2 pcs.)
 Conector de alimentação (5 pólos) | Terminal branco (2 pcs.)
 Разъем питания (5-полюсный) | заглушка Белый (2 шт.)
 Stromanschluss (5-polig) | Endkappe weiß (2 stck)

Maskownica odbłyśnika asymetrycznego 1 | Maskownica odbłyśnika asymetrycznego 2
 Cover masking for asymmetrical reflector 1 | Cover masking for asymmetrical reflector 2
 Carénage pour asymétrique réflecteurs 1 | Carénage pour asymétrique réflecteurs 2
 Capa de mascaramento para reflector assimétrico 1 | Capa de mascaramento para reflector assimétrico 2

Маскировка для отражатель асимметричный 1 | Маскировка для отражатель асимметричный 2
 Abdeckung der asymmetrisch Reflector 1 | Abdeckung der asymmetrisch Reflector 2

Maskownica odbłyśnika podwójnie asymetrycznego
 Cover masking for doubleasymmetrical reflector
 Carénage pour double asymétrique réflecteurs
 Cobertura para refletor assimétrico

Маскировка для двойной асимметричной отражателя
 Abdeckung der doppel asymmetrisch Reflector

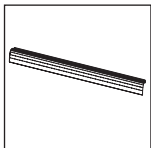

150230.00768

Odbłyśnik aluminiowy asymetryczny (wybłyszczony) | Asymmetrical aluminum mirror reflector (glossy) | Réflecteur en aluminium asymétrique (brillant)
 Refletor assimétrico de alumínio (brilhante) | алюминиевый отражатель асимметричный
 Alurefektor hochglanz asymmetrisch

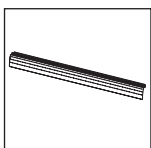

150230.00769

Odbłyśnik aluminiowy podwójnie asymetryczny (wybłyszczony) | Double asymmetrical aluminum mirror reflector (glossy) | Réflecteur en aluminium double asymétrique (brillant)
 Refletor duplo assimétrico de alumínio (brilhante) | алюминиевый отражатель двухместный асимметричный | Alurefektor hochglanz doppel asymmetrisch

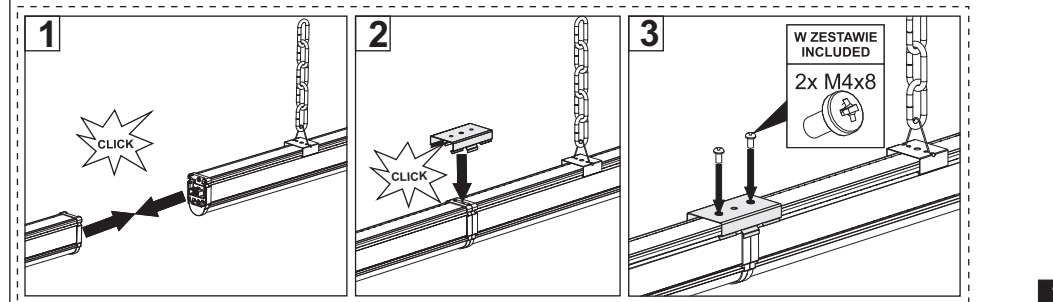
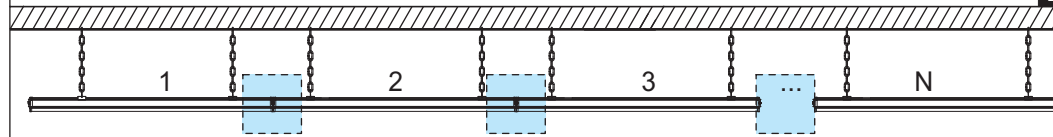
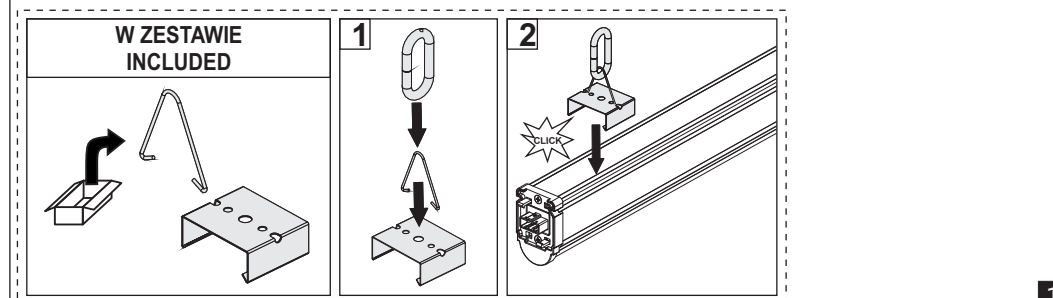
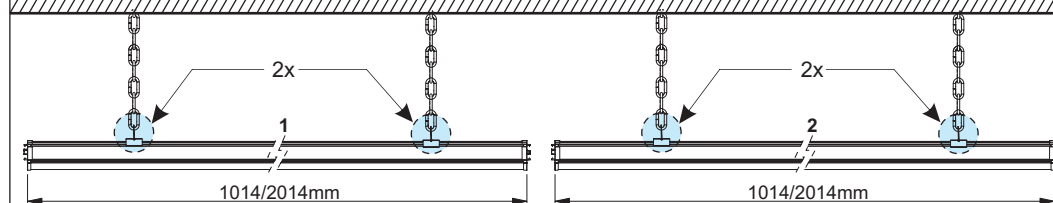
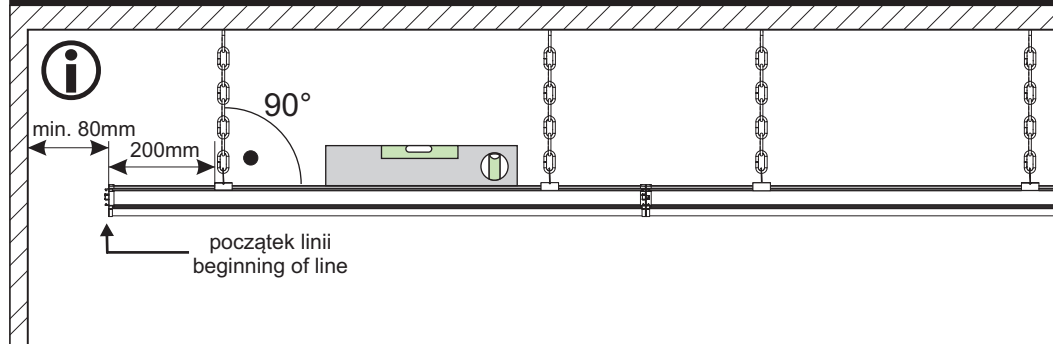

MONTAŻ ZAŚLEPKI | ASSEMBLY OF END CAPS | ASSEMBLÉE DES EMBOUTS | MONTAGEM DOS TAMPAS LATERAIS | АССАМБЛЕЯ ТОРЦЕВЫМИ КРЫШКАМИ | MONTAGE DER ENDKAPPEN

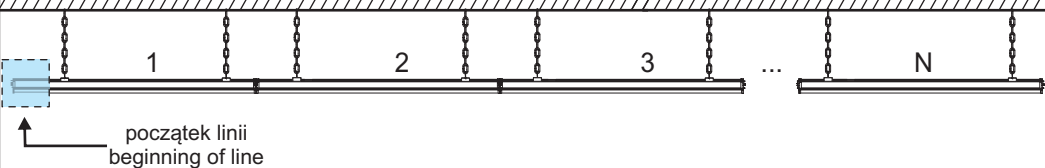

BRAK W ZESTAWIE NOT INCLUDED

*** ZAMAWIAĆ OSOBNO ORDER SEPARATELY**

1 **2** **3**

Diagram showing the assembly of an end cap onto a track in three steps. Step 1 shows the cap being inserted. Step 2 shows the cap being pushed onto the track. Step 3 shows the cap fully seated. A "CLICK" sound effect is indicated.

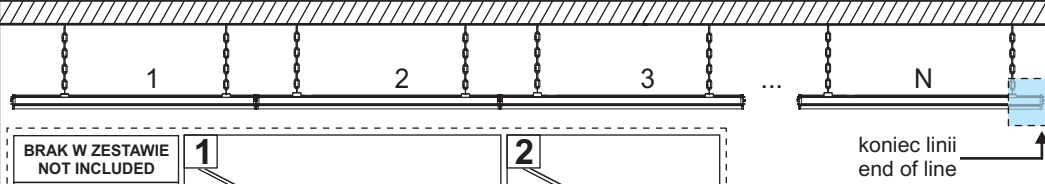

BRAK W ZESTAWIE NOT INCLUDED

*** ZAMAWIAĆ OSOBNO ORDER SEPARATELY**

1 **2**

Diagram showing the assembly of an end cap onto a track in two steps. Step 1 shows the cap being inserted. Step 2 shows the cap being pushed onto the track. A "CLICK" sound effect is indicated.

PODŁĄCZENIE ZASILANIA | POWER CONNECTION | BRANCHEMENT D'ALIMENTATION CONEXAO DA ALIMENTAÇÃO | ПОДКЛЮЧЕНИЕ ПИТАНИЯ | STROMVERSORGUNG

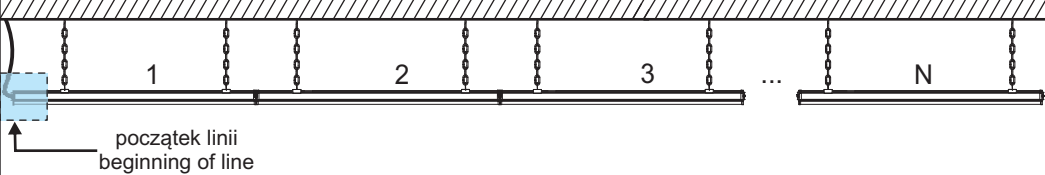

BRAK W ZESTAWIE NOT INCLUDED

*** ZAMAWIAĆ OSOBNO ORDER SEPARATELY**

1 **2**

Diagram showing the power connection to the end cap in two steps. Step 1 shows the power cable being inserted into the end cap. Step 2 shows the power cable fully seated. A "CLICK" sound effect is indicated. Labels "L PE N" and "N PE L D A D A" are shown next to the power cable.

MONTAŻ | MONTAGE | MONTAGE | MONTAGEM | МОНТАЖ | MONTAGE

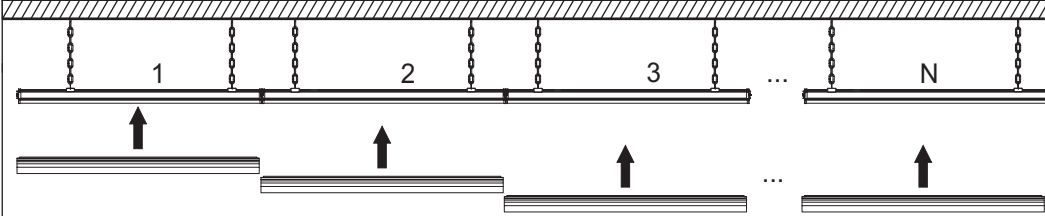

BRAK W ZESTAWIE NOT INCLUDED

*** ZAMAWIAĆ OSOBNO ORDER SEPARATELY**

1 **2** **3**

Diagram showing the installation of the track into a ceiling in three steps. Step 1 shows the track being inserted into the ceiling. Step 2 shows the track being pushed up. Step 3 shows the track fully seated. A "CLICK" sound effect is indicated.

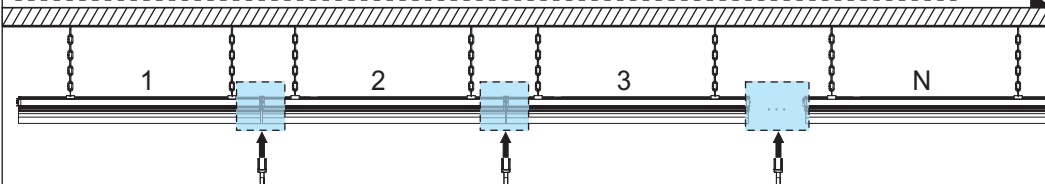

1 **2** **3** **4**

W ZESTAWIE INCLUDED

2x M4x8

Diagram showing the installation of the track into a ceiling in four steps. Step 1 shows the track being inserted into the ceiling. Step 2 shows the track being pushed up. Step 3 shows the track being secured with a screw. Step 4 shows the track fully seated. A "CLICK" sound effect is indicated. A note says "W ZESTAWIE INCLUDED" and "2x M4x8".

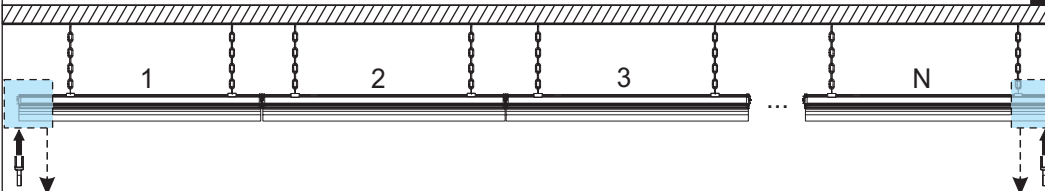

1 **2** **3** **1** **2** **3**

początek linii | beginning of line **koniec linii | end of line**

Diagram showing the installation of the track into a ceiling in six steps. Steps 1-3 show the beginning of the line being installed. Steps 4-6 show the end of the line being installed. A "CLICK" sound effect is indicated.